



SODEVA

PHARMACIE

COSMÉTIQUE

CHIMIE FINE

AGRO ALIMENTAIRE

MATÉRIAUX AVANCÉS

MÉTALLURGIE

ÉLECTRONIQUE

INDUSTRIE DES POUDRES

TAMISAGE TAMISAGE

PAR ULTRASONS

SEPAR-CLASS



Les séparateurs SEPAR-CLASS ont été conçus par SODEVA pour répondre aux exigences des industriels qui recherchent un tamisage de classification précis et fiable :

- **Séparation et classification granulométrique de produits secs.**
- **Séparation solide / liquide.**
- **Filtration de solides en suspension dans un milieu liquide...**

Qualités et avantages

- Fiabilité et performance avec un tamisage pleine surface supprimant les zones mortes sur la toile.
- Etanchéité renforcée par joint indépendant.
- Montage / démontage rapides avec fixations "grenouillères".
- Rigidité renforcée des viroles.
- Acier inoxydable 316L pour les parties en contact avec le produit.
- Possibilité de finition poli-miroir (Ra 0.8) joints et colle de qualité alimentaire (agrément pharmacie).
- Grande souplesse d'utilisation : possibilité d'ajuster la circulation du produit sur la toile en jouant sur l'amplitude et le mouvement des vibrations grâce au réglage des balourds supérieurs et inférieurs du moto-vibrateur.
- Nombreuses configurations possible :
 - Diamètres : 600-900-1200-1500
 - Nombre d'étage : de 1 à 3 étages
 - Ouverture de toile : de 20 μ m à plusieurs mms
- Nombreuses options disponibles : décolmatage par ultrasons, anneaux ou ballonnets, couvercle spécial, hauteurs de viroles, polissage-miroir, manchettes, ADF...

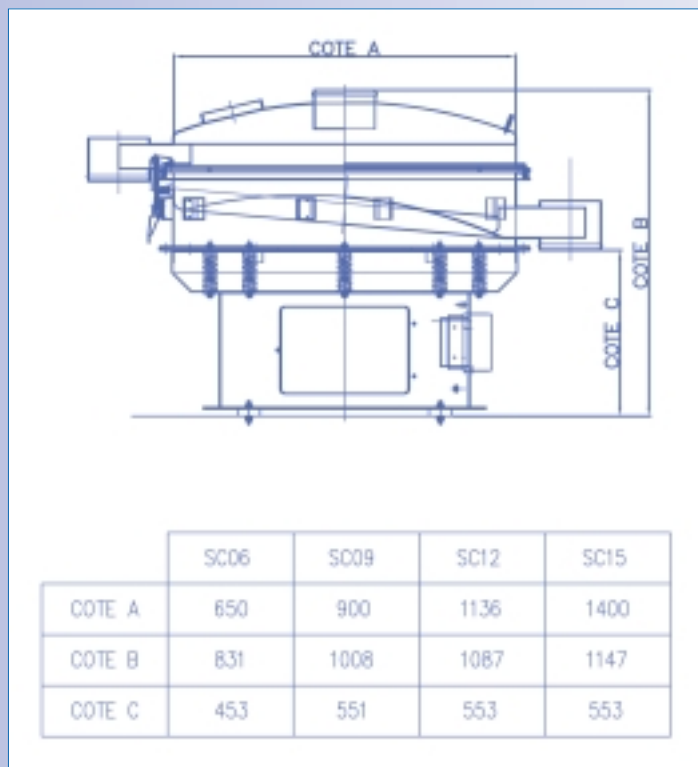

Rentilage à façon
toutes marques.

SAV

Intervention
technicien sur
demande

Essai

Tests de débit
et de qualité
de tamisage
en atelier

Etude de
faisabilité
personnalisée



SODEVA